

AC 25**KARGO HP®**

CE ISO9001

EQUIPEMENT STANDARD

Descriptif	<p>Capacité de charge 2500 kg</p> <p>Hauteur minimale de levée 85 mm</p> <p>Hauteur de levée maximale 200 mm</p> <p>Roues directrices caoutchouc diam 200x50</p> <p>Galets doubles polyuréthane diam 82x70</p> <p>Section de la fourche 160mm x 50mm</p> <p>Ecartement extérieur 540mm</p> <p>Longueur des fourches 1150mm</p> <p>Pompe à débit rapide</p>
Timon	<p>Timon ergonomique</p> <p>Angle de braquage important offrant une excellente maniabilité</p>
Châssis	<p>Construction acier haute résistance</p> <p>Châssis soudé au robot de soudure et adapté aux conditions d'utilisation les plus dures</p> <p>Peinture par poudrage électrostatique et cuite au four (haute qualité et haute résistance dans le temps)</p> <p>Pivots montés sur coussinets autolubrifiants ou équipés de graisseurs</p>
Roues et galets de roulement	<p>Galet d'introduction et de sortie sous chaque pointe de fourche facilitant les prises de palettes – fermées, en long ou en travers</p> <p>Roues directrices en caoutchouc et galets porteurs en polyuréthane pour un maximum de silence, de souplesse, de longévité en évitant le marquage des sols</p> <p>Galets porteurs tandem permettant une réduction de la pression au sol et une circulation aisée sur sols irréguliers avec des charges lourdes</p> <p>Roues et galets montés sur roulements à bille étanches à la poussière et à l'eau</p> <p>Pompe de levage à débit rapide haut de gamme en fonte d'aluminium de conception allemande</p>



AC 25

KARGO HP®



CE ISO9001

SCHEMAS DIMENSIONNELS

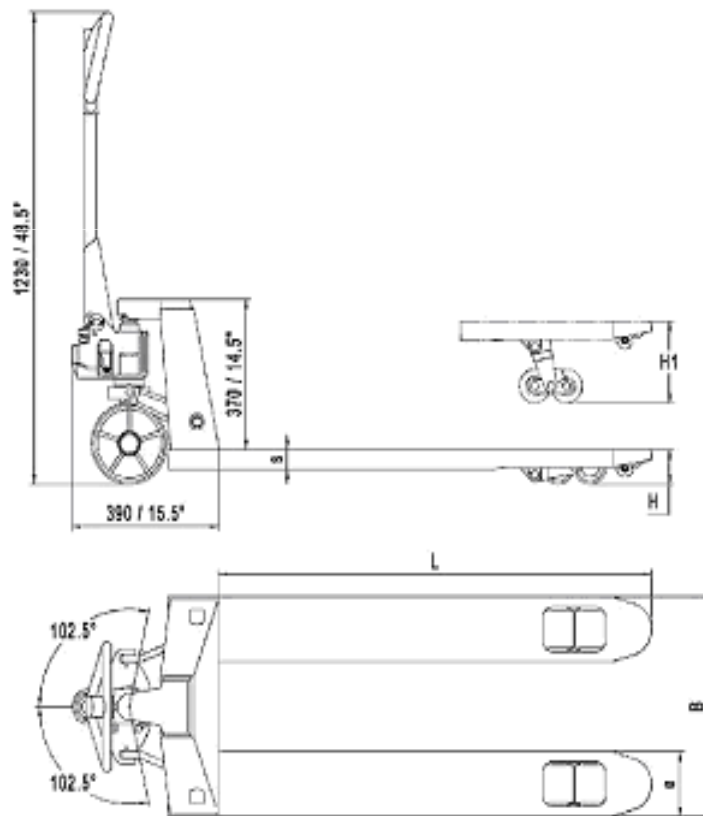

TRANSPALETTE MANUEL- POMPE DEBIT RAPIDE 2500kg